

Spreader

フランジスプレッター

スプレッター

- フランジ配置のガスケットやフランジ面の清掃、バルブ交換のためにフランジの隙間を広げるツールです。
- 最小隙間6mmから最大81mmまで、フランジ間を広げられます。

スプレッターで広げられたフランジの隙間へ安全ブロックを挿入し安全が確認されるまで、手や指を入れての作業は行わないでください。



ハンドポンプset



ピン1本で
簡単分解

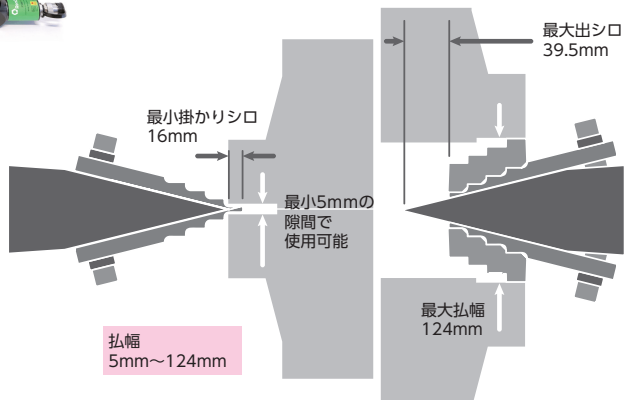
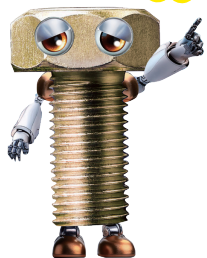

型式	最大拡幅力		拡幅寸法		駆動方式	重量 (kg)
	(KN)	(ton)	最小 (mm)	最大 (mm)		
FSW9K	94	9.4	6	81	機械 (レンチ入力)	5.5
FSW17P	163	16.3	6	81	油圧 (ポンプ内蔵)	8.5
FSW17H	163	16.3	6	81	油圧 (ポンプ別置)	7
VIPER-28P	277	27.7	5	124	油圧 (ポンプ内蔵)	7.5
VIPER-28H	277	27.7	5	124	油圧 (ポンプ別置)	5

フランジアライメント

配管フランジ面 (高圧) を余分な力をかけずに合わせるツールです。



AT4K



AT9K

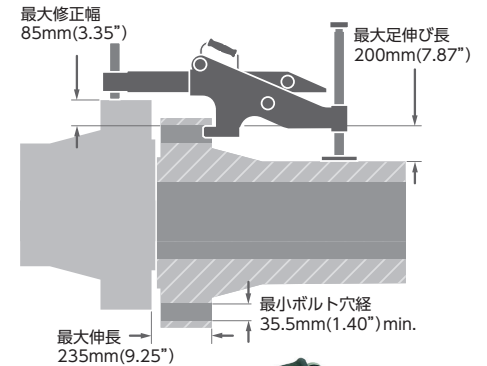

型式	最大拡幅力 (KN)	(ton)	駆動方式	本体サイズ (最小時) (mm)	最大伸長 (mm)	重量 (kg)
AT4K	40	4	機械 (レンチ入力)	110	380	8
AT9K	90	9	油圧 (ポンプ別置) 70Mpa	130	540	14.5

リフティングウェッジ

9.5mmの隙間があれば
壁際の対象物にも使えます



WJ19P
油圧ポンプ内蔵

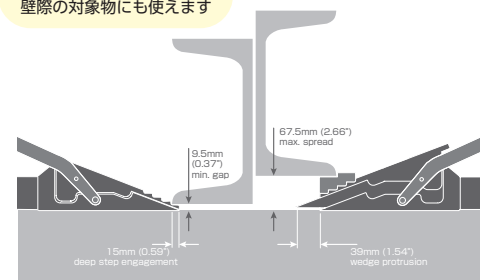

WJ19K
油圧ポンプ別

動力	最大荷重 (KN)	(ton)	重量 (kg)
油圧 (ポンプ内蔵)	183	18.3	9.5
油圧 (ポンプ別置)	183	18.3	8.5



油圧

電動・空圧

アクセサリ

解放機器

テンションナー

高周波

レンタル

各種サービス

インパクト

その他

フランジスプレッダー

KuDos®



油圧

電動・空圧

アクセサリ

解放機器

テンションナー

高周波

レンタル

各種サービス

インパクト

その他

型式	最大拡幅力		最小必要 隙間 (mm)	拡幅寸法		駆動方式	重量 (kg)
	(kN)	(ton)		最小 (mm)	最大 (mm)		
K-SW15TE	138.9	15.60	6	32	81	油圧式	7.5
K-SW9TM	80.1	9.00	6	32	81	手動式	6.0
K-DFS8	138.9	15.60	6	32	81	油圧式	9.0

電動ドリルドライバーセット式 高速サビ取りツール

サビ取りブラシソケット

電動ドライバーに
セットするだけ



ブラシ M27 ~ 36mm 対応

その他のサイズはロットで制作することも可能です

ボルトのサビを現場でスピード除去
ねじ山のサビや、硬化したボルト潤滑剤やペンキなどを、ソケット内部の強力ブラシが、1本あたり10秒程度で簡単に磨きあげます。工数の削減になるのはもちろん、均等でムラのない仕上がりで、締付精度が向上します。

